



# GB-L101 取扱説明書

## Gadgebox

### ご利用にあたって

この度は、Gadgebox の製品をご購入いただきまして、誠にありがとうございます。  
本取扱説明書には、仕様その他、注意事項や禁止事項、保証について記載しております。裏面には、組立マニュアルもございます。全てをよくお読みになった上で、ご利用いただきますようお願い申し上げます。

### 注意事項

製品の性質上、角が尖っている箇所がございます。  
組立や使用の際は、十分にご注意ください。  
小さな子供が触れないようお気を付け下さい。  
組み込む PC パーツを選定する際には、互換性に十分ご注意ください。  
高度な信頼性を必要とされる環境での使用は想定しておりません。  
日本以外の国での使用は想定しておりません。  
想定外の環境でのご使用は、お控え下さい。

### 禁止事項

定格外での使用。  
火の近くや水のかかる場所での使用。  
直射日光の当たる場所での使用。  
製品の上に人や物をのせる。  
吸排気口を塞ぐ行為。指や物などを入れる行為。  
製品が破損したままでの継続使用。

### 仕様

寸法	325×75×200mm ※公差 ±1mm
体積	4.875L
重量	約 0.7kg
フロント IO	パワースイッチ USB 3.2 Gen.1 Standard-A ×2
素材	PLA
環境条件	5 ~ 55℃(筐体内及び外気温) ※PC パーツの温度では無い。

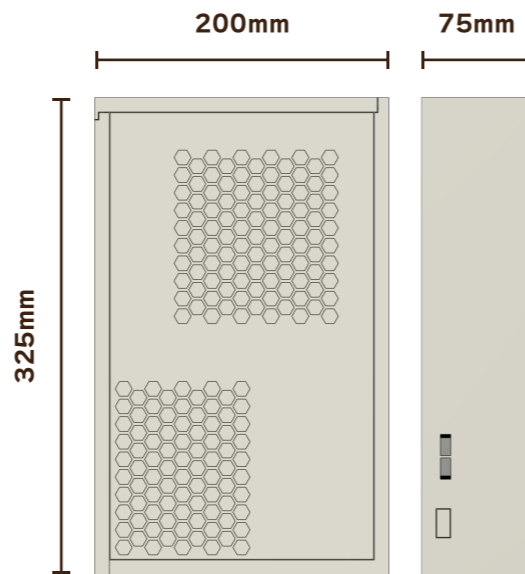

### 保証

初期不良及び自然故障に対する限定保証を設けております。  
ご利用の前と製品に不具合が疑われる場合に、以下をご確認下さい。  
また、保証の対象と思われる場合は、  
当店サポート (support@gadgebox.jp) までご連絡をお願い申し上げます。  
確認次第、当店より返送のご案内をご連絡いたします。

### 保証期間

ご購入日より 1 年間

### 保証内容

無償修理、同一製品との交換、返金のうちいずれか。  
送料 (保証の対象と認められた場合のみ)  
※保証を受ける際には、製品本体及び付属品、購入証明書類の全てが必要となります。(再発行不可)  
※事前連絡無き着払い返送は、お受け取り致しかねます。

### 保証範囲

次の頁をご確認ください。

### お問い合わせ先

サポートメールアドレス：support@gadgebox.jp

### 付属品

A:M3 ネジ (6mm)×4	マザーボード固定用
B:UNC#6-32 ネジ (10mm)×4	電源ユニット固定用

### 互換性

マザーボード	Mini-ITX
電源ユニット	SFX ※SFX-L は非対応
拡張カード	非対応
CPU クーラー	47mm ※空冷のみ。トップフロー推奨。
シャドウベイ	非対応 ※2.5inch,3.5inch 共に非対応。 ※M.2 SSD をご用意下さい。
ケースファン	非対応

### 保証対象

仕様とは異なる点があった場合。  
取扱説明書の通りの使用方法で、不具合が見られた場合。

### 保証対象外

お客様のご都合や組立ミスによる破損。  
他製品との相性や干渉問題。  
保証期間を過ぎている場合。  
製品及び付属品、購入証明書類の紛失。  
当店以外から購入した場合。  
自然災害や人為的災害による破損。  
注意事項や禁止事項が守られなかった場合。  
取扱説明書の記載以上の分解や改造があった場合。  
本来の用途から逸脱した使用、定格外の使用があった場合。  
製品の故障により生じた直接的・間接的な損害。  
輸送中の破損。  
(ただし、配送業者に責任がある場合は、配送業者の保証が適用)  
十分な緩衝材での梱包がなされていなかった場合。  
(この場合、配送業者の保証も適用外)  
当店での検証の結果、保証の対象と認められなかった場合。  
(修理や部品交換の費用、送料などは、お客様負担となります。)

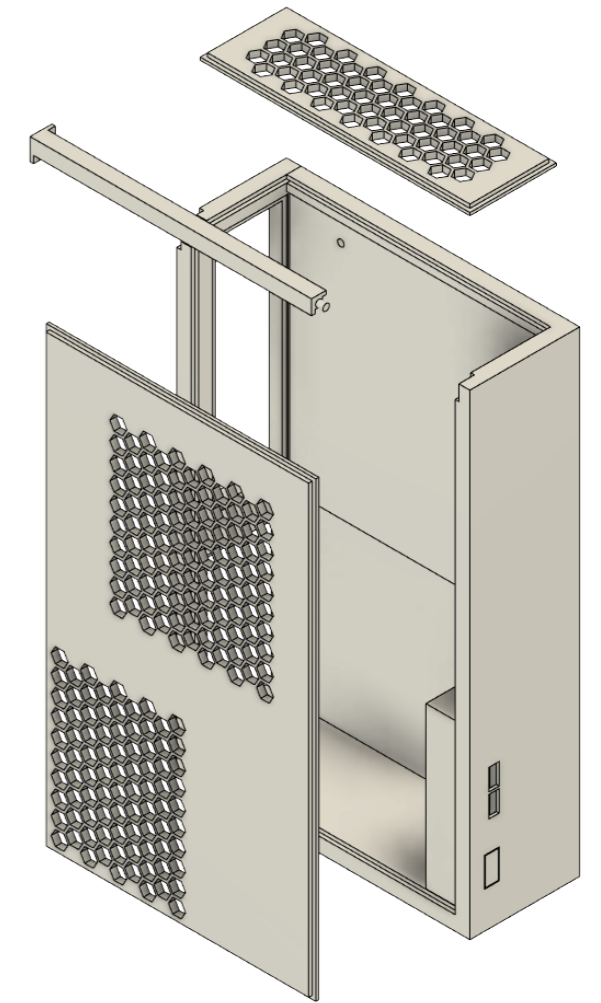

### 販売者情報

#### 販売者名

Gadgebox

#### メールアドレス

support@gadgebox.jp

#### 住所

〒375-0011  
群馬県藤岡市岡之郷乙 302-3  
Gadgebox 藤岡事務所

#### EC サイト (通信販売サイト)

<https://shop.gadgebox.jp/>

1

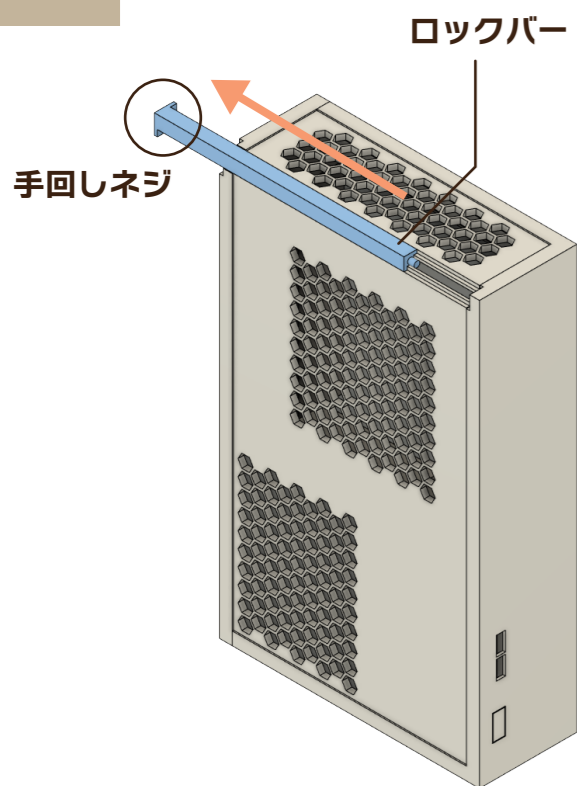

初めに「手回しネジ」を外し、「ロックバー」を後方へ引き抜きます。

2

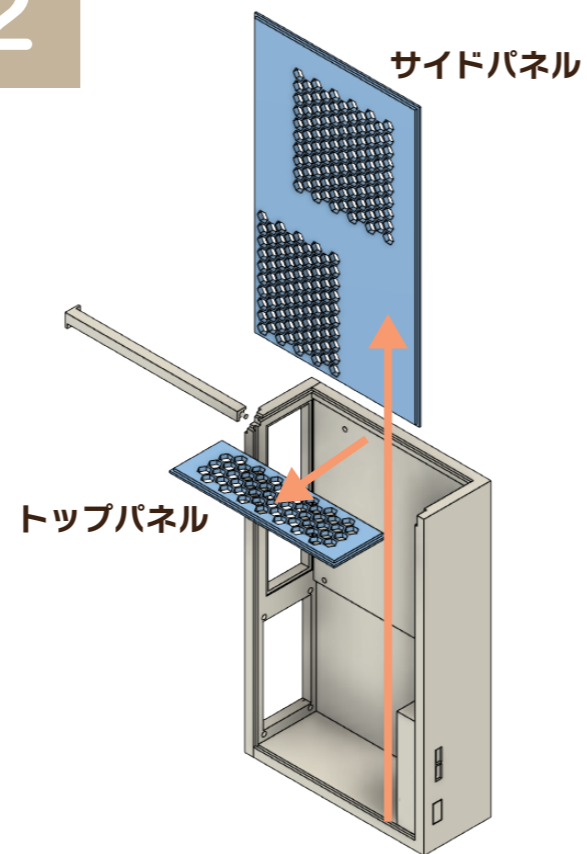

「トップパネル」と「サイドパネル」をスライドして外します。

3

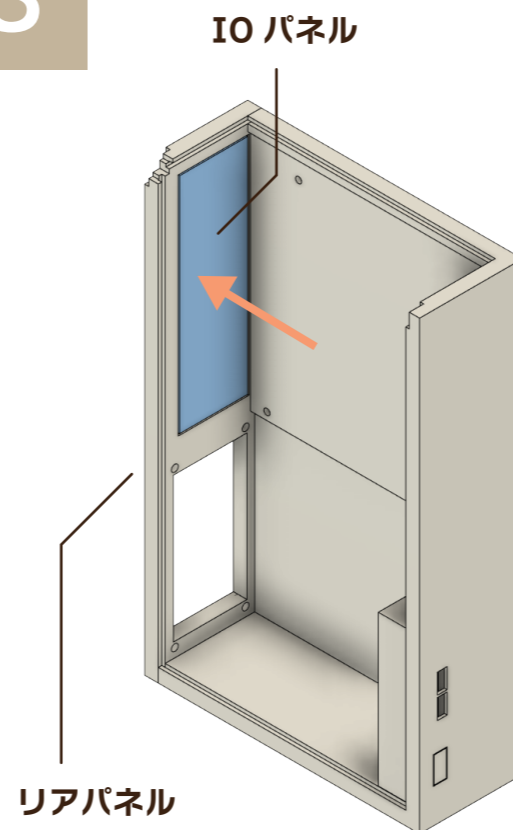

「リアパネル」にマザーボードの IO パネルをはめ込みます。この時点で、予め、マザーボードに CPU と CPU クーラー、メモリを取り付けておきます。

4

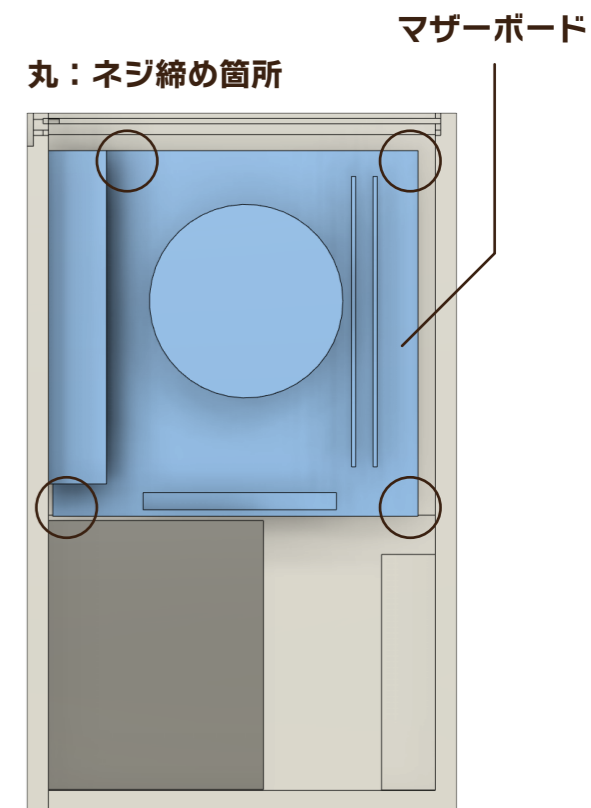

スペーサーとマザーボードのネジ穴が一致するように、マザーボードを仮置きします。固定には、付属品 A のネジを用品。

5

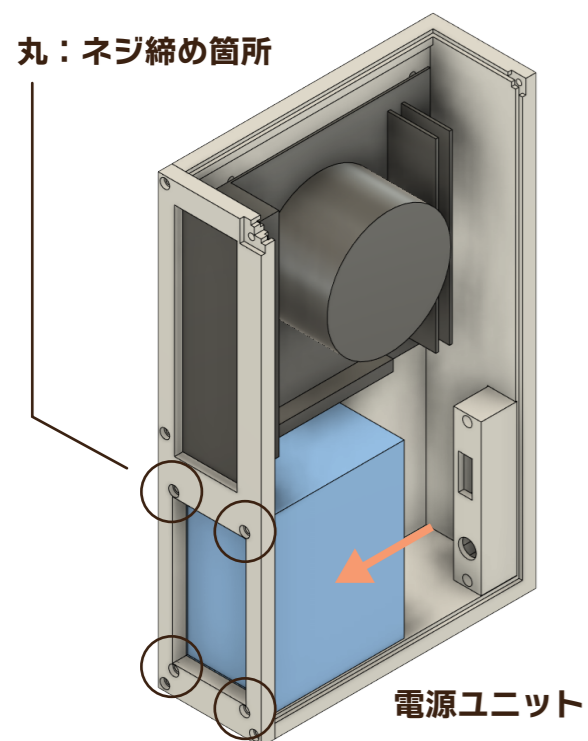

「バックパネル」のネジ穴に合うように、電源ユニットを仮置きします。固定には、付属品 B のネジを用品。

6

※接続先はマザーボードのマニュアルを参照のこと。

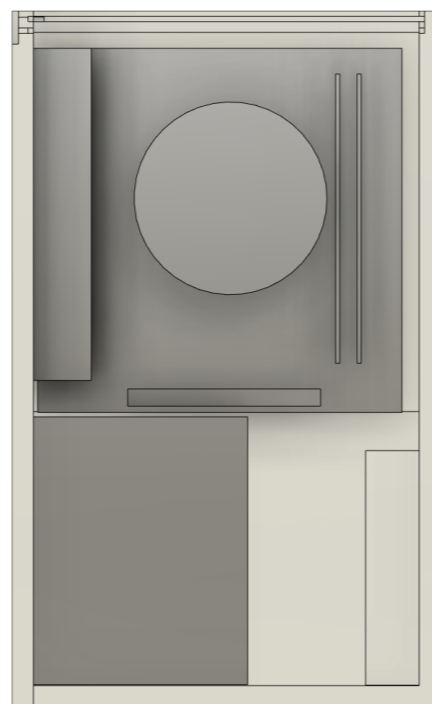

「フロントパネル」の内側から伸びている「内部 USB ケーブル」と「PW スイッチケーブル」をマザーボードに接続します。その他、電源ユニットのケーブルなどの各種配線も行います。

7

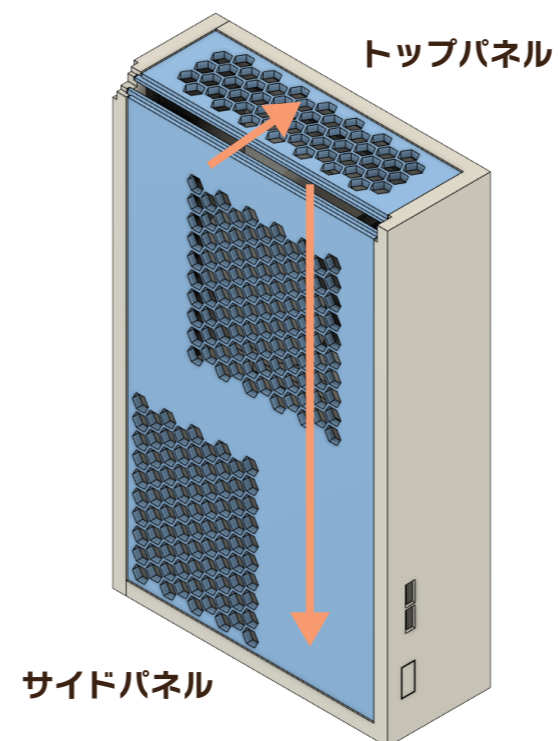

「トップパネル」と「サイドパネル」をケース本体の溝にはめ込み、元に戻します。

8

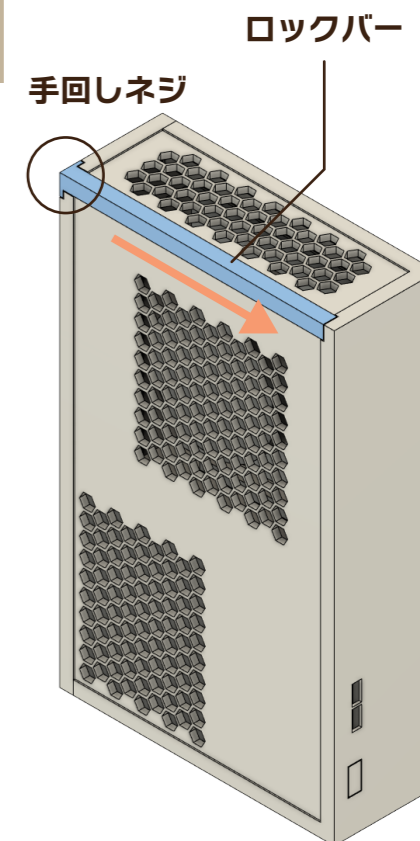

「ロックバー」先端の突起を「フロントパネル」上部内側の窪みに差し込み、バックパネル側のネジ穴を使用し、手回しネジで「ロックバー」を固定します。これにて完成です。